

CE

UA

scandilux

ВЕНТИЛЯТОР

Керівництво з експлуатації

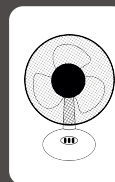

ВАЖЛИВА ПРИМІТКА:

Уважно прочитайте цей посібник перед установкою або експлуатацією нового кондиціонера. Зберігайте цей посібник для подальшого використання.

VFS23D



scandilux

НАСТІЛЬНИЙ ВЕНТИЛЯТОР

ІНСТРУКЦІЯ З МОНТАЖУ

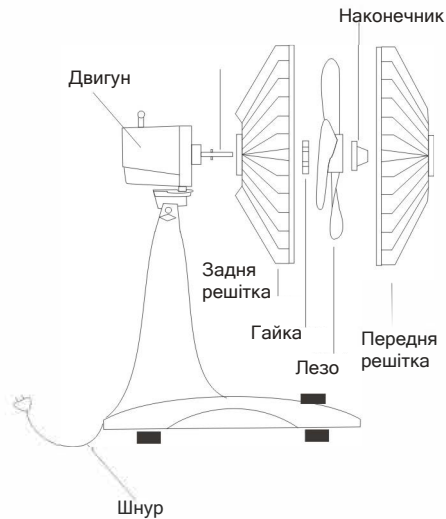

ІНСТРУКЦІЇ З КОРИСТУВАННЯ

Щоб змусити головку вентилятора коливатися, натисніть на ручку на корпусі двигуна.

Щоб відрегулювати вертикальний кут, потрібно нахилити вентилятор вгору або вниз за бажанням.
Швидкість регулюється натисканням кнопкових перемикачів.

Вставте шнур живлення в розетку.

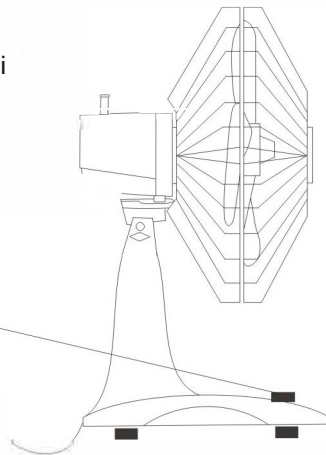

ІНСТРУКЦІЯ З МОНТАЖУ

Запобіжний пристрій потрібно перевстановити або змонтувати, як було встановлено раніше

Відкрутіть лезо, повертаючи за годинниковою стрілкою, і гайку кріплення заднього кожуха, повертаючи проти годинникової стрілки

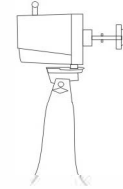

Встановіть задню решітку на вал двигуна та закріпіть захисною гайкою.

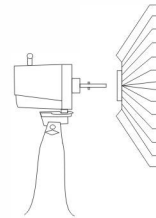

Накрутіть лезо на вал, повертаючи проти годинникової стрілки.

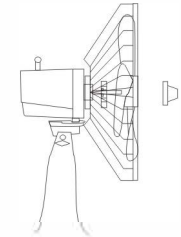

Помістіть передню решітку на задню решітку та закрийте затискачі або прикрутіть кільце решітки, щоб закріпити решітки разом.

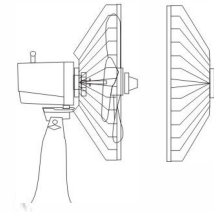

Насуньте лезо на вал двигуна.

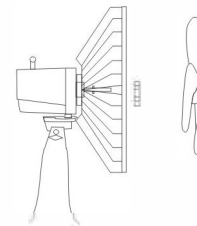

УВАГА:

1. Якщо шнур живлення пошкоджено, його має замінити виробник або працівник авторизованого сервісного центру, щоб уникнути небезпеки.
2. Щоб зменшити ризик пожежі або ураження електричним струмом, не використовуйте цей вентилятор з іншими твердотільними пристроями контролю швидкості.
3. Цей прилад не призначений для використання дітьми або іншими особами без допомоги або нагляду, якщо їхні фізичні, сенсорні або розумові можливості можуть завадити використовувати прилад безпечно. Діти повинні перебувати під наглядом, щоб переконатися, що вони не грають з приладом.
4. Перш ніж знімати захисний кожух, переконайтеся, що вентилятор вимкнено з мережі живлення.

ГАРАНТІЙНІ ЗОБОВ'ЯЗАННЯ

Шановний Покупець!

Вітаємо Вас з придбанням приладу торговельної марки **Scandilux**, який був розроблений та виготовлений у відповідності з найвищими стандартами якості, та дякуємо Вам за те, що Ви обрали саме цей прилад.

Гарантійні зобов'язання, щодо придбаного Вами приладу – це безкоштовне усунення несправностей приладу уповноваженими сервісними центрами **Scandilux** впродовж гарантійного строку, який діє протягом 24 місяців від дати продажу.

Гарантійні зобов'язання поширюються тільки на прилади, що використовуються за призначенням виключно в побутових цілях (домашніх умовах), родиною згідно інструкції з експлуатації.

Гарантійні зобов'язання виконуються тільки при пред'явленні правильно оформленого документу, який підтверджує факт купівлі приладу (касовий чек, витратна або податкова накладна тощо).

Гарантійні зобов'язання не виконуються у разі:

- відсутності правильно оформленого гарантійного документу;
- виявлення виправлень в заповненні гарантійного документу;
- неможливості ідентифікувати прилад;
- порушення споживачем правил користування, транспортування, підключення та зберігання приладу;
- потраплення всередину приладу сторонніх предметів, рідини, домашніх тварин, комах або гризунів;
- виявлення факту втручання у конструкцію виробу осіб, що не мають на це відповідного дозволу виробника;
- виявлення пошкоджень приладу, водопостачання та каналізації, норми функціонування яких не відповідають встановленим українським стандартам; суттєвим негативним впливом навколишнього середовища (блискавка, пожежа, повінь), що не піддаються контролю з боку виробника, а також недбалим користуванням приладом;
- якщо висуnutí споживачем претензії, щодо функціональних характеристик приладу є необґрунтованими, тому що наявні функціональні характеристики відповідають тим, які заявлені заводом-виробником;
- якщо споживач вимагає внести зміни до конструкції приладу з метою його пристосування до місцевих умов, які відрізняються від тих, що діють в країні, для якої цей прилад було розроблено, виготовлено та/або сертифіковане;
- якщо споживач висуває вимоги до частин приладів, які з часом зношуються (вироби з гуми, фільтри, змінні елементи живлення і т.п.), а також до частин приладу, які легко б'ються (скло, пластмаса, лампи і т.п.);
- якщо споживач висуває вимоги на такі види робіт, які він згідно інструкції з експлуатації може виконувати самостійно, наприклад: звичайний догляд за приладами, тощо;

- виявлення хімічних, механічних та термічних пошкоджень на приладі або його частинах.

Вимоги, які споживач може висунути до продавця або виробника приладу, визначаються чинним законодавством України.

Права, які надані споживачеві згідно зі статтею 8 Закону України "Про захист прав споживачів", при виявленні істотних недоліків виконуються тільки у разі підтвердження цих недоліків уповноваженими сервісними центрами **Scandilux**

Додаткові умови та зобов'язання

ВАЖЛИВО!

Всі прилади повинні бути обов'язково заземлені. Незаземлені прилади є потенційно небезпечними. Виробник не несе відповідальності за шкоду, завдану здоров'ю і майну споживача, якщо вона викликана недот встановлення і підключення приладу.

Помилковий виклик спеціаліста уповноваженого сервісного центру сплачується споживачем.

У разі несплати помилкового виклику виробник має право в подальших зверненнях споживача до уповноваженого сервісного центру не виконувати гарантійні зобов'язання, зазначені в цьому документі.

Помилковим є виклик, коли споживач вважає прилад несправним в той час, коли йдеться про заходи, які споживач виконує самостійно та про що зазначено в інструкції з експлуатації, наприклад: перевірка наявності напруги в мережі, подача прочистка стоку води, тощо.

Транспортні витрати, послуги з підключення, встановлення та запуску приладу оплачуються споживачем, якщо інше вказано умовами продажу приладу торговельною організацією.

Для встановлення і підключення придбаної побутової техніки Ви можете скористатися послугами спеціалістів найближчого уповноваженого сервісного центру. Ви можете також скористатися послугами продавця або будь-яких інших кваліфікованих спеціалістів. Однак виробник та торговельна організація не несе гарантійних зобов'язань та відповідальності в тому випадку, якщо прилад вийшов з ладу або були завдані збитки внаслідок його неправильного встановлення та підключення до мереж. Заповнення розділу «Відомості про встановлення» є обов'язковим та дозволить визначити винуватця у випадку виходу приладу з ладу або заподіяння іншої шкоди.

Строк служби великої побутової техніки (холодильників, морозильних камер, пральних машин, водонагрівачів, кухонних плит) складає 10 років.

Виробник гарантує можливість використання приладу за призначенням протягом строку служби за умови проведення, у разі потреби, післягарантійного технічного обслуговування або ремонту за рахунок споживача.

Відлік строку служби приладу припиняється у таких випадках: (а) внесення до конструкції приладу змін та здійснення доробок, а також використання вузлів, деталей, комплектуючих виробів, не передбачених нормативними документами; (б) використання приладу не за призначенням; (в) пошкодження приладу споживачем; (г) порушення споживачем правил експлуатації приладу.

Зверніть увагу, збереження касового чека, є обов'язковою умовою для гарантійного обслуговування !

3 питань гарантійного та післягарантійного обслуговування звертатися до уповноважених сервісних центрів за адресами:

Перелік авторизованих сервісних центрів може змінюватися. Актуальний перелік сервісних центрів Ви можете знайти на сайті www.scandilux.ua або уточнити за телефоном гарячої лінії **044-303-92-93**

При зверненні до уповноважених сервісних центрів, вкажіть, будь ласка, модель Вашого приладу.

Місто	Назва АСЦ	Адреса	Контактний телефон
Бахмут	Гранд Сервіс	вул. Чайковського 33	(095) 840-51-47 viber; 050 531 54 12
Біла Церква	Дойчелектросервіс	вул. Леваневського, 28-А	(067) 565-87-03
Бердичів	Євросервіс	вул. Житомирська, 57	(04143) 4-06-36, 068-223-04-34
Вінниця	Аверс	вул. Порики, 1	(043) 250-91-91
Вінниця	СЦ "Інтерсервіс"	вул. Енергетична, 3а	0-800-755-004; (067)622-56-62
Дніпро	Меридіан	вул. Ширшова, 16	(056) 370 55 73; (096) 283 67 76; (095) 459 99 52
Дніпро	Інтерсервіс	пр. Сергія Нігояна, б. 74	(067)444-00-57, (066)954-72-67
Дружківка	Елма-Сервіс	вул. Енгельса, 120	(06267) 5-30-94
Житомир	Євросервіс	вул. Львівська, 11	(0412) 55-55-15, (093) 461-95-96
Житомир	Наш Сервіс	вул. Леха Качинського, 20	(0412) 42-22-54, (067) 594-94-04
Житомир	Тандем-сервіс	вул. Львівська 8	(067) 411-58-12, (0412) 47-15-68
Запоріжжя	Ремпобутсервіс	вул. Кам'яногірська 1	(067) 631-10-81, (099) 067-49-47, (063) 983-45-57
Запоріжжя	Інтерсервіс	вул. Гоголя, 175	(067)563-51-73, (050) 730-66-11, (063) 959-44-20
Запоріжжя	РОМА-СЕРВІС	пр.Соборний, 23	(061) 212-51-68
Івано-Франківськ	ТОВ "Західполітехсервіс"	вул. Бельведерська, 48	(067) 313-17-35
Івано-Франківськ	Інтерсервіс	вул. Вовчинецька, 223	(0342)75-60-40, (096)503-39-25, (099)718-96-71, (050)055-80-02
Івано-Франківськ	М-СТАЙЛ	вул. Незалежності, 179-Б	(0342) 77-33-22, (050) 433-33-44, (096) 733-22-33
Ізмаїл	Екран	вул. Бессарабська, 27	(04841) 16-34-53, (098) 032-68-84; (099) 639-86-36
Київ	Наш Сервіс	вул. Щусева, 44	(044) 537-48-45; 0800-500153
Київ	BS-сервіс	вул. Малоземельна, 75-Д офіс 92	(044) 229-76-27, (067) 327-56-26
Київ	Дойчелектросервіс	б-р Вацлава Гавела, 55	067 507 19 64, (044) 364-14-63, (044) 497-34-55
Київ	КРОК-ТТЦ	вул. Ревуцького, 6	(044) 570-11-48, (044) 564-98-08, (004) 227-10-48
Кропивницький	Гарант	б-р Студентський, 22/12	(050) 07-30-618, (098) 03-27-237, (063) 290-00-41

Продовження таблиці переліку сервісних центрів

Кропивницький	Наш Сервіс	вул.Чорновола, 1В	(063) 290-00-41 (0522) 27-28-40, (099) 700-29-39, (097) 853-99-08
Конотоп	"Олексій"	пр-т Червоної Калини, 11	(05447) 6-13-56
Коростень	ПП Муравицькі		0937010864, 0679630668, 0984481577
Костянтинівка	Елма-Сервіс	вул. Білоусова, 2-А	(06272) 4-13-02
Краматорськ	Елма-Сервіс	б-р Краматорський, 3	(050) 833-43-03
Кременчук	Ексклюзив-Сервіс	вул. Халаменюка, 10	067 579-20-89
Кременчук	Наш Сервіс	вул. Переяславська, 55	(067)233-01-55, (095)272-30-97
Кривий Ріг	Інтерсервіс	вул. Соборності, 56/3	(097)503-00-77, (095)503-00-77
Кривий Ріг	Атлант Сервіс	вул. Січеславська, 3, приміщення 47	(067) 639-63-03, (097) 251-24-44
Кривий Ріг	Домтехсервіс	вул. Генерала Радієвського, 24	(096) 006-23-23, (056) 409-42-70
Куп'янськ	ЕкваторNext	пл. Стадіонна 10/2	(099) 223-79-98, (066) 233-15-24, (050) 280-33-35
Луцьк	ТОВ "Західполітехсервіс"	проспект Волі, 68	(050) 860-09-70
Луцьк	Сервіс-Майстер	пр-т. Перемоги, 24	(0332) 78-56-24, 78-56-25
Львів	ТОВ "Західполітехсервіс"	вул. Олени Степанівни, 45	(067) 446-00-12
Лубни	"Коханенко"	вул. Радянська, 98, ТЦ "Вектор", 2-пов.	(050) 457 49 65, (05361) 78-037
Маріуполь	Інтерсервіс	пр-т Металургів, 95	(098)998-50-28, (099)610-88-81
Мелітополь	Атлант-сервіс	вул.Садова, 107	(0619)43-42-41, моб. 097-605-52-99
Мелітополь	ЧОЛОВІК НА ГОДИНУ	вул. М. Оратовського, 51	(097) 679-49-93, (098) 192-20-67
Миколаїв	Інтерсервіс	Внутрішньоквартальний проїзд, 2	(0512) 58-06-47, (0512) 24-22-60
Миколаїв	Наш Сервіс	вул. Велика морська, 101/4	(0512) 50-03-11; (050) 647-83-33
Миколаїв	Аладдин (кондиціонери)	вул Озерна,17-Б	(0512) 58-21-20, (067) 517-05-70
Нікополь	Лікс	вул. Електрометалургів 54 кв. 5 (2-й поверх)	(050) 220-77-18, (098) 189-41-55
Новоград-Волинський	Майстер	вул. Шевченка, 58	(04141)50010, (04141) 52-043, (067) 415-20-10, (063) 415-20-10
Новомосковськ	НБО Сервіс	вул. Сучкова, 54	(050)4815871, (097)0758568
Одеса	2С	пр-т Академіка Глушка, 29 (бізнес-центр Елемент)	(048) 752 97 00, (048) 752-96-99, (048)-752-96-96

Продовження таблиці переліку сервісних центрів

(бізнес-центр Елемент)

(048)-752-96-96

Одеса	2С	вул. Рішельєвська, 58	(048) 752-96-96, (048) 752-96-99
Одеса	Дойчелектросервіс	пл. Льва Толстого, 32	(067) 507-19-64, (048) 722-70-66
Павлоград	Інтерсервіс	вул. Дніпровська, 188	(066) 950-91-32, (050)745-66-96
Полтава	Експрес-сервіс	вул.Великотирнівська 39А	(099)544-07-83, (099) 424-36-75, (067) 831-65-22, (096) 086-17-96
Прилуки	Аматі-сервіс	вул. Київська, 371-А	(04637) 5-39-82, (093) 753-38-28, (050)355-15-68
Рівне	BS-сервіс	пр-кт Генерала Безручко, 30	(0362) 40-70-63, (067) 463-59-83, (067) 463-59-28
Сєверодонецьк	Електронні системи	вул. Федоренко, 20-А	(06452) 4-43-85, 4-51-38; (050) 425- 17-25 (067) 641-70-41
Слов'янськ	Елма-Сервіс	вул. Свободи, 5	(06262) 2-86-20
Суми	Ельф	вул. Петропавлівська, 86/1	(0542) 66-03-00
Суми	Сіґма-сервіс	вул.Прокоф'єва, 19	(0542) 36-50-58, 77-04-50, (099) 725- 02-79
Тернопіль	Репорт-сервіс	б-р. П.Кулиша, 1	(0352)511247, (097) 951-14-89
Ужгород	Ремонт домашньої техніки	вул. Легоцького, 3 корп. 2	(0312)65-42-66, (099) 557-53-07
Умань	ПП «Атлант-Сервіс-Умань»	ул. Ломоносова, 17А	(04744) 3-45-83; (068) 902 15 51
Харків	Транс Сервіс	вул. Свободи, 24	(057) 714-24-72; (097) 893-58-03; (093) 011-20-77
Харків	Наш Сервіс	вул. Ярославська, 8/1	(057) 758-10-39, 758-10-40
Херсон	Інтерсервіс	пр-т. 200 років Херсона, 9	(067)785-46-35, (050)49-46-043, (0552)43-40-40
Хмельницький	Радіодонор	вул. Кам'янецька, 77	(0382) 704-700, 704-707, 703-703
Черкаси	Ремпобуттехніка	вул. 30 річчя Перемоги, 15/1	(0472) 38-52-11, 38-52-12, (067) 546- 12-12
Черкаси	Наш Сервіс	вул. Рози Люксембург, 48 оф.1	(0472)-50-50-24
Черкаси	ОМіКОМ сервіс	вул. 30 років Перемоги, 50	(097) 30-75-100; (073) 30-75-100; (099) 30-75-100; (0472) 56-20-79
Чернігів	Лагрос	пр-т Миру, 180-А	(0462) 25-99-39

**Зверніть увагу, збереження касового чека,
є обов'язковою умовою для гарантійного обслуговування**
(Більше інформації на сайті www.scandilux.ua)

scandilux